

FCW-100

Kontrollwaage für Lebensmittel



Benutzerfreundlicher Betrieb

Hygienisches Design

GMP-konform

Hohe Leistung

VISIOTT
//////// TRACEABILITY SOLUTIONS

Dass das Produktgewicht mit den Gewichtsangaben auf der Produktverpackung übereinstimmen ist für die Verbraucher sehr wichtig. Jede gravierende Abweichung zwischen den Angaben auf der Verpackung und dem tatsächlichen Gewicht des Produkts oder ein Erzeugnis außerhalb der standard Gewichtsangaben kann den Ruf des Herstellers schädigen und zu einer Ahndung führen.

Die Angabe des Produktgewichts und anderer relevanter Angaben auf der Verpackung von Lebensmitteln ist eine gesetzlich vorgeschriebene Notwendigkeit. Mit der VISIOTT FCW-100 automatischen Konrollwaage für Lebensmittel können Sie überprüfen ob ein Produkt in der Packung von mehrteiligen Produkten fehlt, das Produktgewicht stimmt oder ein Preisetikett entsprechend dem Produktgewicht erstellen.

Die VISIOTT automatische Lebensmittelkontrollwaage FCW-100 entspricht den internationalen Standards und kann sehr präzise Wiegungen ausführen. Die automatische Lebensmittelkontrollwaage FCW-100 kann Produktgewichte zwischen 5 g und 10 kg mit einer Geschwindigkeit von 300(*) Kartons/Minute und einer Genauigkeit von 0,1 g kontrollieren. Außerdem kann sie in rückverfolgbare Produktionsprozesse integriert werden.

Eine herkömmliche Kontrollwaage besteht aus Zufuhr-, Mess- und Abtransportbändern. Die Wägezelle unter dem Messförderband erfasst die Gewichtsveränderungen während des Laufs des Förderbands und misst das Gewicht des durchlaufenden Produkts mit einer hohen Genauigkeit unter Verwendung spezieller mathematischer Berechnungsfunktionen. Diese Gewichtsinformation wird im internen Automationsystem verarbeitet und das Bearbeitungssystem entscheidet, ob das Produkt akzeptiert oder ausgeschieden wird. Produkte, deren Gewicht außerhalb des vorgegebenen Akzeptanzbereichs liegen, werden mit Hilfe eines Druckluftstoßes in eine verschlossene Ausscheidungsbox transportiert.

Die VISIOTT automatische Lebensmittelkontrollwaage FCW-100 wird von der Software Line Manager (L 2) verwaltet und steuert die Gewichtsmessung und alle Kontrollfunktionen einschließlich der Serialisierung. Die Verarbeitungsinformationen der Waage werden in einer Datenbank gespeichert. Die 21 CFR Part 11 konforme Softwarearchitektur ermöglicht die Aufzeichnung aller operativen Vorgänge und die Erstellung von Auditberichten. Die VISIOTT Line Manager (L 2) Software kann problemlos in jede L 3 Software im Betrieb integriert werden. Bitte kontaktieren Sie uns für detaillierte Informationen.

Eigenschaften

- Misst Produkte zwischen 5 g und 10 kg mit einer Genauigkeit von 0,1 g.
- Misst das Gewicht von 300(*) Kartons pro Minute.
- Integriert in rückverfolgbare Produktionsprozesse.
- Verfügt über eine verschlossene Ausschussbox.
- Optionaler Etikettendrucker für Gewicht-Einheitspreise kann hinzugefügt werden.
- Benutzerfreundliche Schnittstelle mit einem Touchscreen.
- GMP-, GAMP 5- und CFR 21 Part 11-konform.

Technische Daten

Messbereich	5 g - 10 kg
Genauigkeit	±0.1 g (100 mg)
Reproduzierbarkeit	0.1 g (100 mg)
Leistung (max)*	300 Stück/minute
Produktlängenkontrolle	Ja
Spannung / Frequenz	110 V / 220 V / 50 - 60 Hz
Abmessungen (BxLxH)	850x1250x1790 mm
Werkstoff	Rostfreier Stahl
Computer	Lüfterloser Industriecomputer**
Bildschirm	Industrieller Berührungsbildschirm
Auswurfmechanik	Kolben oder Düse (Druckluft)
Handheld-Scanner	Drahtlos
Einhaltung von OIML, MID	Ja
GAMP5 konform	Ja
21 CFR Teil 11 konform	Ja
Anpassungsoptionen	Extra Eingangs-/ Ausgangsförderband, Wiegeband
UPS	Optional
WiFi	Optional

*Bezogen auf die Produktabmessungen und das Gewicht
 **Optional

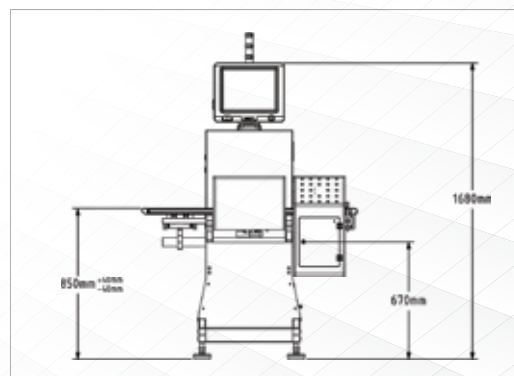

Vorderansicht

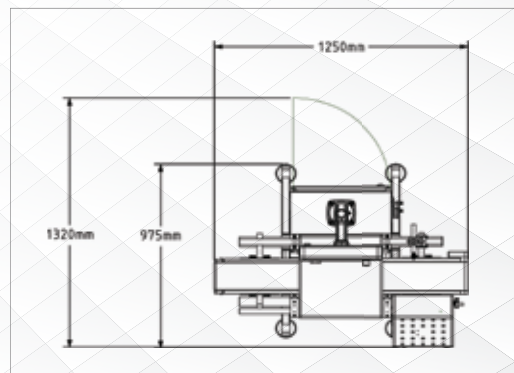

Draufsicht

